



Gestão de Drenagem e Gordura para Cozinhas Industriais

Hygiene**First**



ACO. O Futuro da Drenagem.

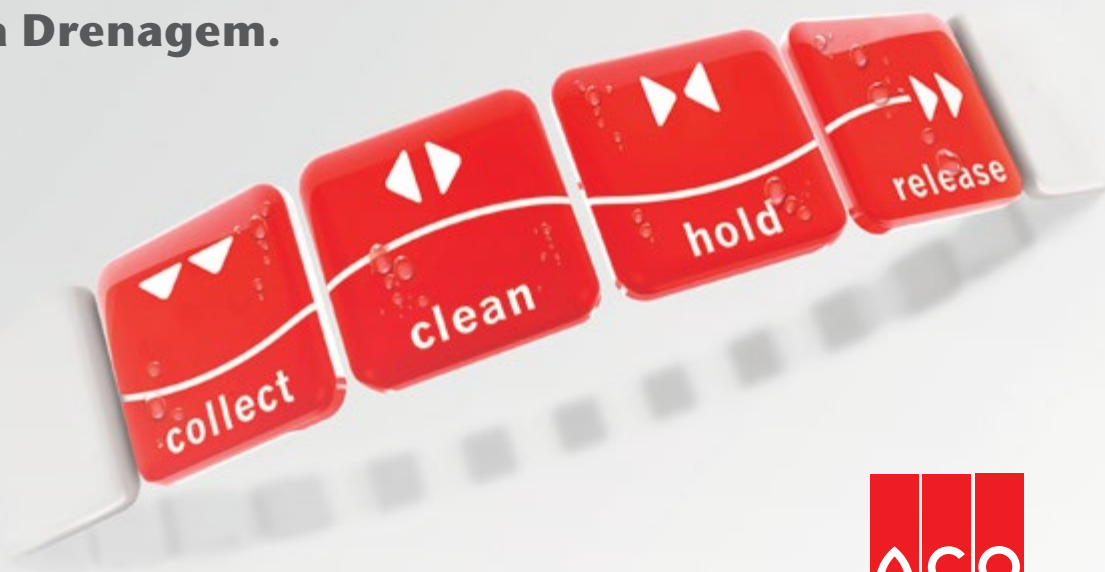

ACO System Chain oferece soluções de drenagem para atender às futuras necessidades das instalações de serviços voltados à alimentação.

Em ambientes hostis, com água quente e gordura, devem ser administrados por meio de conceitos de drenagem mais complexos e sofisticados. A ACO consegue fazer isso com o desenvolvimento de soluções inteligentes que oferecem excelente segurança aos alimentos e proteção para as pessoas e para a água. Assim, cada produto da ACO dentro do ACO System Chain controla com segurança a água a medida que ela passa pela cadeia, garantido um tratamento higiênico, econômico e ecologicamente viável.



coletar:

A água superficial é coletada rapidamente pelo sistema de drenagem, projetado para alta performance. Já nesta etapa, a tecnologia ACO garante proteção, segurança e conforto para pessoas, instalações, rotas intermediárias ou rotas de acesso.



tratar:

Os sistemas contribuem para que resíduos biológicos e químicos sejam coletados por meio de processos integrados de pré-tratamento, cumprindo o requisito mínimo para que a água seja descartada em redes públicas. É a partir desta etapa que a tecnologia ACO cria condições para a reutilização e uso sustentável da água.



reter:

Sistemas de contenção e válvulas garantem que os líquidos permaneçam armazenados no sistema de drenagem e permitem seu controle e gestão adequados. É dessa maneira que as soluções ACO asseguram proteção para os alimentos, as instalações e o meio ambiente.



destinar:

Sistemas de bombas e tubos destinam a água coletada e pré-tratada de maneira controlada. É nesta etapa que as soluções ACO possibilitam tratamento adicional, reuso ou liberação da água.



CONTEÚDO

ACO System Chain	02
<hr/>	
Sobre a ACO	04
<hr/>	
HygieneFirst – Higiene em Primeiro Lugar	06
<hr/>	
Gestão de Drenagem e Gordura para Cozinhas Industriais	08
<hr/>	
Gestão de Drenagem	10
<hr/>	
Gestão de Gordura	12
<hr/>	
Visão Geral dos Produtos ACO	16
<hr/>	
ACO System Service	18

Sobre a ACO

Quem somos

A ACO é líder no fornecimento de sistemas de drenagem para a indústria de alimentos e bebidas. A tecnologia desenvolvida é projetada para oferecer a máxima confiabilidade, longevidade e durabilidade, evitando problemas de higiene que podem colocar as instalações em risco. A experiência de mais de 70 anos em drenagem faz da ACO o fornecedor mundial de sistemas de drenagem.

O que fazemos

Os sistemas de drenagem e de separação de gordura da ACO são projetados sob três pilares fundamentais para a indústria de alimentos e bebidas: segurança dos alimentos, gestão de custos eficaz, saúde e segurança. Projetamos nossos produtos para drenar de maneira segura, higiênica e econômica a água residual, atendendo aos padrões estabelecidos pelo European Hygienic Engineering and Design Group (EHEDG).



Onde estamos

Com escritórios de vendas em todo o mundo e 30 modernas unidades produtivas espalhadas por todos os continentes, atendemos os padrões internacionais de higiene. Trabalhamos com os órgãos-chave da indústria de Alimentos & Bebidas, permanecendo na vanguarda quando se trata de sistemas de drenagem que garantam a higiene em primeiro lugar.

Por que escolher a ACO?

Trabalhamos lado a lado com projetistas e especialistas em cozinhas industriais para criar sistemas de drenagem específicos, que atendam a cada realidade e necessidade imposta por estes ambientes. Ao usar os sistemas de drenagem ACO, você tem a garantia de alto desempenho e segurança, com ênfase na higiene em seu nível mais elevado. É a confiabilidade que faz de nossas soluções uma das maiores referências em sistemas de drenagem no mercado mundial.



 Produção em Aço Inoxidável
 ACO no Mundo

ACO em números

- 1946, empresa fundada por Josef-Severin Ahlmann
- 4.200 funcionários em mais de 40 países (Europa, Américas do Norte e do Sul)
- 30 unidades produtivas em 15 países
- Vendas em 2015: 705 milhões de €

Desenvolvimento global das vendas em milhões de Euro

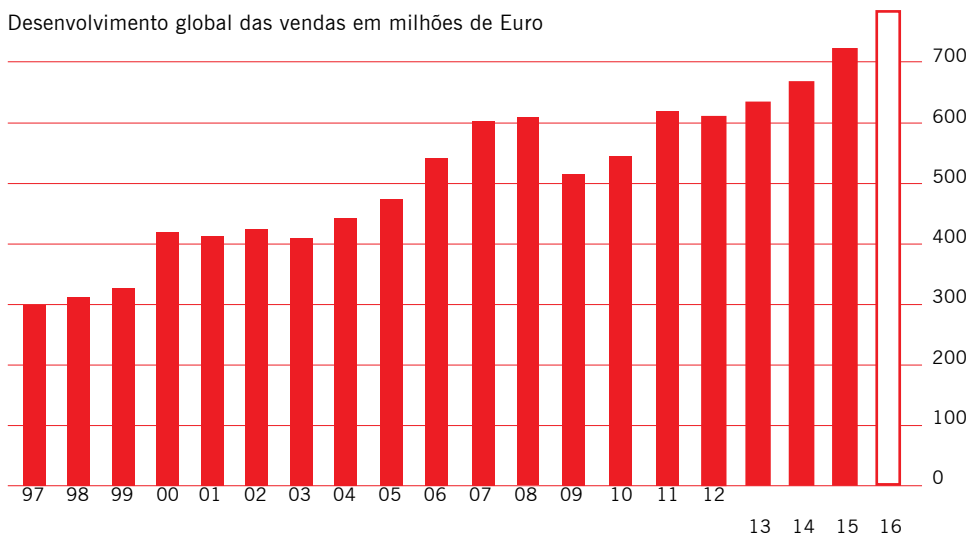

Hygiene**First**

Higiene em Primeiro Lugar

Por ser líder mundial e referência em soluções de gestão de água, o Grupo ACO entende o papel fundamental que a drenagem desempenha em um negócio que envolva a preparação de alimentos e bebidas. Como especialistas, sabemos que a segurança, a higiene e o controle de custos são fatores preponderantes para garantir o sucesso dos negócios, ainda que, para muitos, a drenagem esteja fora da visão ou do pensamento.

Um sistema de drenagem mal projetado e que favoreça o acúmulo de sujeira resulta na necessidade de limpeza e manutenção constantes, o que envolve custos elevados e ainda potencializa a contaminação dos alimentos – o que pode resultar no fechamento de um negócio.

A ACO está determinada a mudar a visão das pessoas e busca contribuir com a formação de uma cultura, que mostre a importância da drenagem higiênica e eleve os padrões de qualidade e limpeza em todas as etapas do processo.

A filosofia que guia a ACO e marca seu compromisso em pensar e desenvolver soluções que atinjam toda a cadeia de consumo é definida por duas palavras: Hygiene First, que significa higiene em primeiro lugar. Em todo o mundo, o desenvolvimento de tecnologia é voltado para ajudar na redução dos riscos de contaminação de alimentos e otimizar os custos operacionais e de limpeza. A proposta é desenvolver cada vez mais a inteligência dentro dos projetos, para que a manutenção das instalações seja fácil e eficiente.





Gestão de Drenagem e Gordura para Cozinhas Industriais

As cozinhas industriais são ambientes extremamente movimentados, com pisos potencialmente molhados e gordurosos por conta da abundância de líquidos usados tanto no processo de cozinhar quanto de limpar e, em geral, os líquidos são muito quentes! A água residual também pode conter gordura, sendo esta uma das principais causas de entupimento das tubulações e ela não pode ser despejada no sistema de água residual. Estes fatores combinados podem afetar a Segurança dos Alimentos, o Custo Operacional e a Saúde e Segurança das pessoas.

Segurança dos Alimentos

A segurança dos alimentos pode ser gravemente afetada por sistemas inadequados de drenagem e separação de gorduras. As soluções da ACO são projetadas para drenar e gerir de forma eficaz e segura as águas residuais. Desenvolvemos nossos produtos especificamente para reduzir os riscos de contaminação dos alimentos.

Controle de Custos

Hoje a administração dos custos é um fator importante nos negócios. O equipamento da cozinha industrial, incluindo os sistemas de drenagem e separação da gordura devem cumprir sua função, tendo em vista um baixo custo operacional durante todo o período de sua vida útil. Os sistemas de drenagem e de separação de gordura da ACO são projetados de modo que possam receber fácil manutenção, reduzindo os custos associados à limpeza e maximizando o desempenho higiênico.

Saúde e Segurança

Minimizar os riscos de acidentes no local de trabalho é de extrema importância para qualquer instalação de cozinha industrial. É essencial que o estabelecimento esteja equipado com um sistema de drenagem que melhore as condições de saúde e higiene durante a limpeza, esvaziamento e operação, ao mesmo tempo que garante a higiene em primeiro lugar.



Controle de Drenagem

Os padrões de higiene em cozinhas industriais estão se tornando cada vez mais rigorosos. A ACO acompanha e atende a essas demandas, incorporando princípios de design higiênico, melhores práticas da indústria e orientações de entidades pertinentes, como o European Hygienic Engineering and Design Group (EHEDG).

Os custos operacionais são um fator importante nos negócios de hoje. Todos os produtos ACO cumprem rigorosamente suas funções durante toda sua vida útil, com a eficiência e a qualidade necessárias para fornecer o equilíbrio perfeito entre níveis elevados de segurança dos alimentos e custos operacionais.

A cozinha é um ambiente potencialmente perigoso por ter sempre presentes o calor, líquidos e gordura. Os sistemas de drenagem ACO são especificamente projetados para o gerenciamento dos líquidos, descartando a água e a gordura de forma efetiva e imediata.



Características de segurança para os alimentos pelos Sistemas de Drenagem ACO

A drenagem higiênica da ACO atende aos mais exigentes requisitos para evitar a contaminação por bactérias. Utilizamos princípios de design higiênico relevantes indicados para superfícies de contato com alimentos e recomendados pela EHEDG.

O design dos produtos garante o acúmulo mínimo de partículas de alimentos e detritos, além de um acabamento seguro com o piso ao redor, minimizando a possibilidade de proliferação de bactérias no sistema de drenagem.

Os produtos com leve inclinação e higienicamente projetados garantem ao sistema a total drenagem dos líquidos, eliminando o odor estagnado das águas residuais.

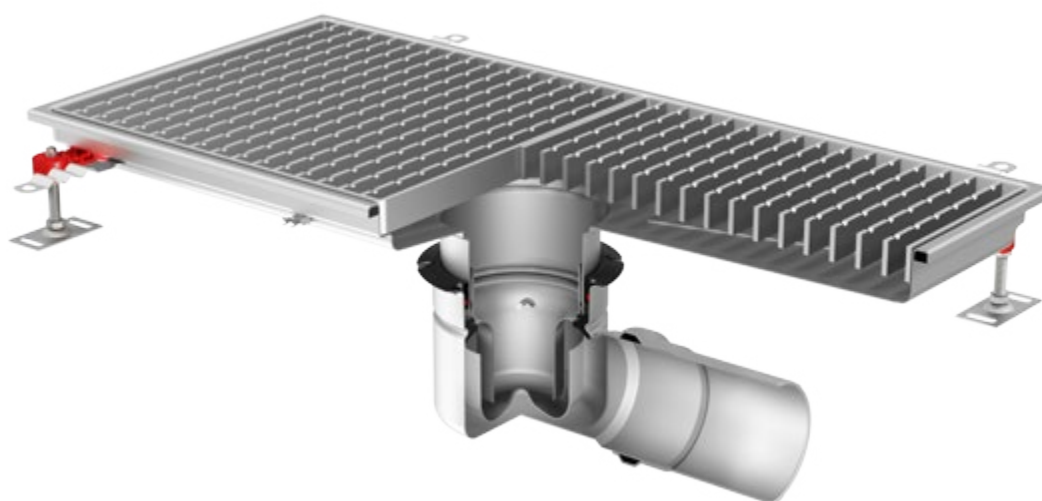
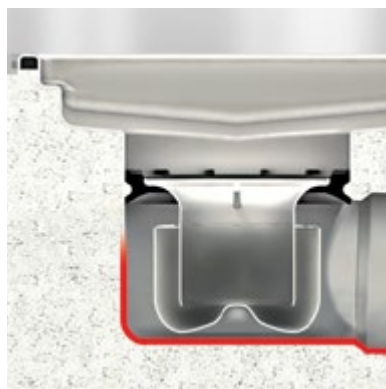

Características de controle de custos pelos Sistemas de Drenagem ACO

Os sistemas de drenagem ACO proporcionam fácil manutenção, reduzindo os custos de limpeza associados, graças ao seu design funcional e às recomendações de limpeza desenvolvidas em parceria com os melhores fornecedores de agentes de limpeza.

A avançada tecnologia de fabricação garante durabilidade aos produtos ACO e o tratamento especial dado à superfície das peças dá resistência contra a corrosão. Nossos sistemas são desenvolvidos para um funcionamento eficiente, procurando manter um índice mínimo de interrupções.

Fornecemos competência no planejamento do sistema de drenagem, instalação adequada e acabamento seguro com o piso ao seu redor para evitar custos desnecessários.

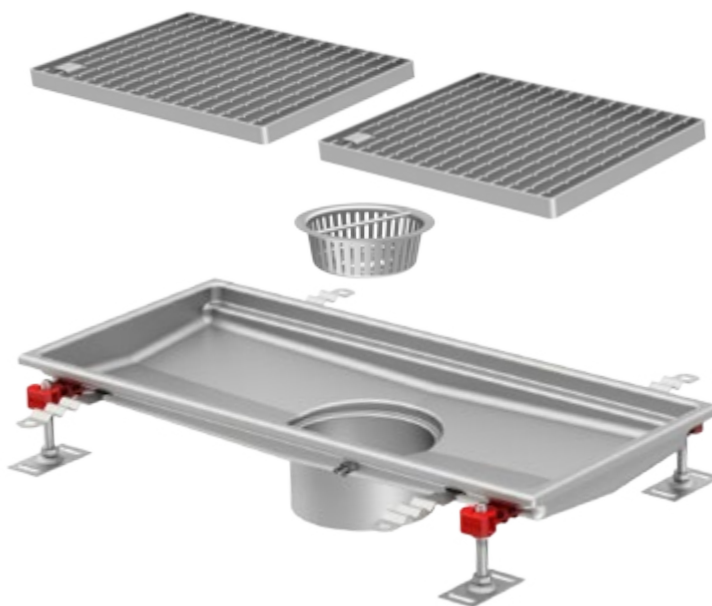

Características de saúde e segurança dos Sistemas de Drenagem ACO

Para segurança adicional em áreas de alto risco que exigem uso intenso de água, há disponíveis sistemas de grelhas modelo ladder antiderrapante e grelhas fundidas.

Todos os componentes do sistema de drenagem são fáceis de remover e limpar, e não possuem arestas afiadas, garantindo maior segurança aos funcionários.

Dentre os sistemas de drenagem ACO há uma solução resistente ao fogo, certificada de acordo com a Norma EN 136.

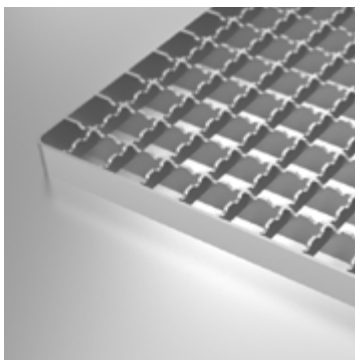
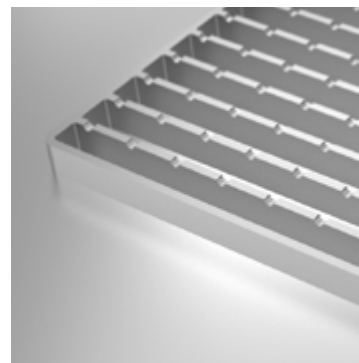
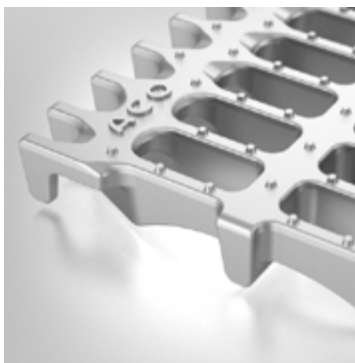



ACO

Gestão de Gordura

As cozinhas industriais que geram águas residuais devem ter unidades de pré-tratamento para assegurar que os sólidos e líquidos que liberam vapores nocivos ou desagradáveis, ou que interfiram nas operações, não sejam despejados na rede pública de esgoto.

Além da redução de odor, os sistemas ACO também requerem menor trabalho para limpeza e eliminação de gorduras. Por exemplo, se o separador de gordura possui um dispositivo para limpeza automática, não se faz necessário o uso de equipamentos externos. O uso de um dispositivo de enchimento também permite que o preenchimento ocorra diretamente no separador.

Saúde e segurança têm fundamental importância na operação de uma cozinha industrial, tendo em vista a confiabilidade dos processos e a prevenção de incêndios.



Características de segurança dos alimentos pelos Separadores de Gordura ACO

Os sistemas de separação de gordura ACO eliminam os odores desagradáveis durante a limpeza e descarte.

O efetivo sistema de limpeza interna hidromecânica de alta pressão em 360° (175 bar) remove todos os resíduos do separador.

Os separadores de gordura estão disponíveis em aço inoxidável para uma ótima higiene.



Características de controle de custos pelos Separadores de Gordura ACO

Os separadores de gordura ACO medem automaticamente a camada de gordura, de modo que o operador saiba quando eles precisam ser esvaziados.

A flexibilidade operacional é garantida pelo módulo GSM Mobile. Informações sobre as necessidades de inspeção e manutenção são enviadas para telefones celulares.

Os custos operacionais são otimizados através dos dispositivos de limpeza e descarte automáticos de gordura.



Características de saúde e segurança dos Separadores de Gordura ACO

Por meio do benefício de limpeza automática, o separador de gordura ACO elimina qualquer risco à saúde e segurança durante o descarte e limpeza do equipamento.

Dimensionamento, layout e apoio para especificação da solução adequada garantem instalação e manutenção seguras.

Os separadores de gordura ACO são uma solução incombustível em aço inoxidável.



Cozinha Industrial

Existem três áreas principais em todas as cozinhas industriais: a área de armazenagem e preparação, a área de produção e a área de lavagem e descarte. Cada área lida com processos diferentes no ambiente da cozinha e tem uma demanda diferente para controle da água residual. Entretanto, há alguns aspectos que são comuns para todas.

Um sistema de drenagem bem projetado deve ter:

- Um filtro de resíduos na saída
- Grelhas antiderrapantes facilmente removíveis
- Duplo sifão facilmente removível
- Design higiênico para evitar focos de bactérias
- Tamanho com capacidade adequada para o volume
- Um separador de gordura



Área de Armazenagem

Área de Preparação

Gestão de Drenagem



Ralo higiênico ACO



Canal modular modelo box ACO

Gestão de Gordura

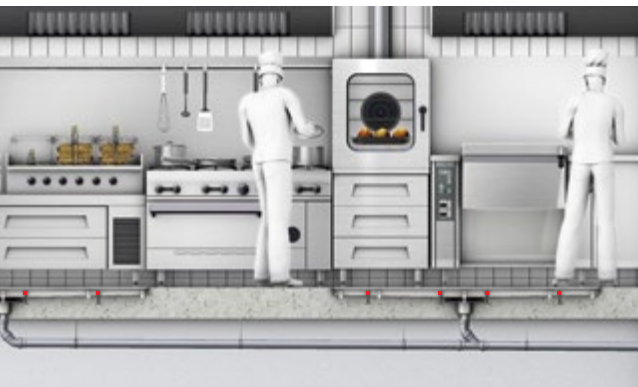

Área de Produção

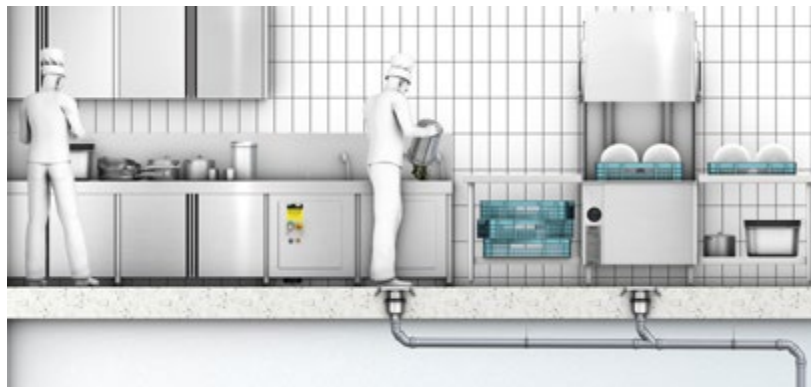

Área de Lavagem

Área de Descarte



Canal higiênico modelo box ACO



Canal modular modelo slot ACO



Tubos ACO



ACO Lipumax P-DA



ACO Lipurat-RAE



ACO Lipurat-OAE



Visão geral dos produtos

Ralo higiênico ACO

A linha de ralos higiênicos da ACO incorpora princípios de design e a filosofia HygieneFirst, que garantem excelente desempenho, eficácia e higiene em primeiro lugar. Os ralos estão disponíveis em três tamanhos para atender às diferentes vazões e exigências de projeto, incluindo profundidades e aplicações para obras mais superficiais onde é necessário adotar medidas para a prevenção de incêndios. Os ralos higiênicos ACO são certificados de acordo com a norma EN 1253.



Canal higiênico modelo box ACO

A linha de canais higiênicos modelo box da ACO incorpora princípios que garantem excelente desempenho e higiene em primeiro lugar. Ideal para aplicações com exigência de alto padrão de higiene e grandes volumes de líquidos.

Os canais higiênicos modelo box ACO são certificados de acordo com a norma EN 1253.



Canal modular modelo box e modelo slot ACO

Nossa linha modular com larguras padronizadas de 20, 125 e 200 mm oferece um sistema versátil.

Acessórios como cantoneiras e diferentes opções de grelhas tornam esse sistema perfeito para uma ampla variedade de aplicações. Certificado segundo a norma EN 1433 e selo CE.

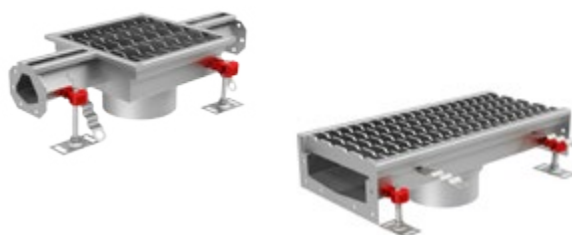

Tubos ACO

Sistema de tubos de encaixe fabricado em aço inoxidável, projetado para esgotos industriais e sanitários. As tubulações ACO têm garantia de mais de 40 anos de vida útil, graças à utilização de aço inoxidável. Fácil instalação e manejo no local são proporcionados pelo conjunto de encaixe por pressão. Os tubos ACO são mais higiênicos, resistentes e duráveis quando comparados a sistemas de tubos plásticos para a drenagem por gravidade ou a vácuo.



Separadores de gordura ACO

Uma ampla linha de produtos permite atender a todas as exigências em termos de dimensão, de acordo com as especificações da norma EN 1825 e com desempenho similar ou superior às exigências da norma. Nossos separadores podem ser especificados com diferentes graus de sofisticação: a remoção da gordura e a manutenção da limpeza podem ser automatizadas, minimizando a interrupção em ambientes de alimentação muito movimentados. Os separadores são testados e certificados de acordo com a norma EN 1825 e possuem o selo CE.



ACO System Service

Como líder na fabricação de soluções para drenagem, temos orgulho de sermos especialistas em todos os aspectos relativos à drenagem. Nos sentimos felizes em oferecer nossa experiência aos nossos parceiros de vendas, assim como arquitetos, projetistas e aos mais diversos profissionais. Isso não apenas nos ajuda a simplificar seu dia a dia de trabalho, mas também nos permite proteger a qualidade e a liderança de mercado das soluções ACO.



treinamento:

Informação e capacitação

Gestão da água de superfície é um dos setores mais dinâmicos da indústria da construção. ACO Academy é um recurso oferecido pela empresa para a capacitação de profissionais. Dentro do Grupo ACO, a marca desenvolve continuamente pesquisas e oferece ferramentas de formação, por meio de cursos flexíveis, que mantêm colaboradores e parceiros atualizados sobre os mais recentes desenvolvimentos na área.



projeto:

Planejamento e otimização

O planejamento de um sistema de drenagem é uma tarefa complexa. O sucesso da obra dá-se à combinação de produtos, cálculos e estudos de projeto, com base em um amplo entendimento. A orientação dada pela equipe ACO baseia-se na ampla experiência com projetos de drenagem, sendo um trabalho coletivo e desenvolvido junto com o cliente.



suporte:

Suporte na obra e assistência

A ACO conta com uma equipe de suporte técnico à disposição para trabalhar ao lado dos clientes, dando toda a assistência na obra. O objetivo é orientar a execução adequada das soluções de drenagem, assim como o uso correto dos produtos ACO.



cuidado:

Manutenção e monitoramento

A ACO tem o compromisso de prover acompanhamento em cada projeto onde está inserida. Desde o contato inicial até a instalação das soluções de drenagem, o cliente conta com ajuda especializada e assistência para auxiliar e responder a qualquer consulta.



ACO. O Futuro da Drenagem.



ACO Infraestrutura

ACO Monoblock®
ACO Multidrain®
ACO S®
ACO SK®
ACO Qmax®
ACO Tram®
ACO Tunnel®
ACO Kerbdrain®
ACO Combipoint®
ACO Stormbrixx®
ACO Sport

ACO Casa & Jardim

ACO Multidrain®
ACO Self®
ACO Self® Hexaline
ACO Grid®

ACO Separadores

ACO Separador de água e óleo
ACO Separador de gordura



ACO Soluções em Drenagem Ltda.

Estr. Municipal Biagino Chieffi, 866 - Rio Abaixo
CEP 12334-480 - Jacareí - SP - Brasil
Tel: ++ 55 12 3878-4686
aco@acodrenagem.com.br
www.acodrenagem.com.br
www.hygienefirst.com
www.aco-kitchendrainage.com
facebook.com/aco.br